

MH型容器

豊富にサイズがそろった開放丸型タイプ

- ✓ 発泡三重層 + 補強枠による抜群の剛性度^①
- ✓ 50ℓから20,000ℓまで、様々な用途に対応

● 反応槽、貯槽として

MH 専用フタ



MH-50 ~ 2000 は PE 成形品
MH-6000 までは PVC 加工品 (グレー色)^①

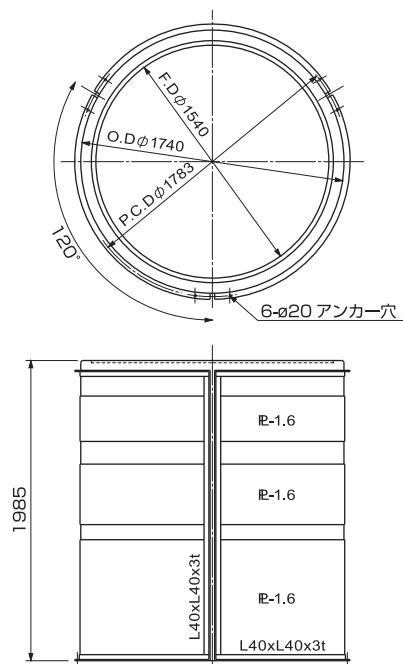

MH50 ~ 1000 は白もあります。

50ℓ
}
20000ℓ

製品寸法は ±1.5% 程度誤差が生じることがあります。(単位: mm)

品番	容量ℓ	外径	フランジ内径	フタ径 [*]	高さ	PCD	アンカー本数 [*]	備考
MH-20000	20,000	2,710	2,430	—	3,880	2,763	12	発泡三重層
MH-15000	15,000	2,600	2,300	—	3,150	2,653	8	
MH-10000	10,000	2,280	2,070	—	2,800	2,333	6	
MH-8000	8,000	2,170	1,970	—	2,465	2,223	6	
MH-6000	6,000	1,922	1,722	—	2,395	1,965	6	
MH-5000	5,000	1,890	1,690	—	2,095	1,933	6	
MH-4000	4,000	1,740	1,540	—	1,985	1,783	6	
MH-3000	3,000	1,625	1,500	—	1,680	1,668	3	二層
MH-2000	2,000	1,420	1,320	(1,440)	1,560	1,540	(4)	
MH-1000	1,000	1,060	960	(1,070)	1,250	1,180	(4)	
MH-500	500	900	800	(915)	870	1,020	(4)	
MH-300	300	710	640	(720)	870	830	(4)	
MH-200	200	570	500	(580)	890	690	(4)	
MH-100	100	440	384	(460)	745	560	(4)	
MH-50	50	390	340	(400)	510	510	(4)	

① 補強枠標準装備は 4000L 以上になります。・MH-6000 までは特注品として PVC 加工品の製作が可能です。・塩酸などガスを発生する液体にはご使用いただけません。
・取り扱いに厳重管理が必要な液体を使用される場合は、密閉型タンクをお勧めします。・アンカーボルトの先打ちはしないでください。
・タンクの目盛りは目安としてご使用ください。

発泡三重層とは?

装着可能装備▶▶



P.21



P.25



P.25



P.25



P.26



P.26



P.26



P.27



P.30



P.31



P.32



P.32